

Installation manual

MANUEL D'INSTALLATION
INSTALLATIEHANDLEIDING
INSTALLATIONSANLEITUNG
MANUALE DI INSTALLAZIONE
MANUAL DE INSTALACIÓN
INSTRUKCJA INSTALACJI
PŘÍRUČKU PRO INSTALACI

Shell chairs
Fauteuils coquilles
Therapie- und Lagerungsstuhle
Zitschaalstoelen
Seggiole a guscio
Sillas monocarcasa
Wyzki pielęgnacyjne
Zdravotnické křesla





Índice

| | |
|---|----------|
| Índice | 1 |
| Introducción..... | 2 |
| 1 El producto..... | 3 |
| 2 Paquete de entrega..... | 5 |
| 3 Montaje y ajustes | 5 |
| 3.1 Herramientas | 5 |
| 3.2 Altura de asiento (no para versiones E)..... | 6 |
| 3.3 Freno tambor (sólo tipos Coraille)..... | 6 |
| 3.4 Mesa B12 (opcional, no para versiones XXL)..... | 7 |

ES

Introducción

Le ofrecemos este manual de instalación para ayudarle con la instalación y cualquier reparación de esta silla monocarcasa. Por favor léalo detenidamente. Si todavía tiene alguna duda después de leer este manual, contacte con Vermeiren.

La información contenida en este manual es aplicable a la(s) siguiente(s) silla(s) monocarcasa):

- Altitude
- Coraille
- Altitude-E
- Coraille-E
- Altitude XXL
- Coraille XXL

Nota importante

Hay imágenes del producto para ayudar a explicar las instrucciones. Los detalles del producto mostrado pueden variar con su producto.

Información disponible

En nuestro sitio web <http://www.vermeiren.com/> siempre encontrará la versión más reciente de la siguiente información. Consulte este sitio web de manera regular para estar al tanto de posibles actualizaciones.

Las personas con discapacidad visual pueden descargarse la versión electrónica del manual y utilizar un software de síntesis de voz para poder oír su contenido.



Manual de usuario

Para el usuario y el distribuidor especializado



Manual de instalación

Para el distribuidor especializado



Manual de mantenimiento

Para el distribuidor especializado



Declaración CE de conformidad

1 El producto

ES



1. Silla monocarcasa
2. Almohadilla para la cabeza
3. Cinturón de sujeción
4. Cojín del asiento
5. Barra de empuje
6. Palanca de inclinación (Altitude, Altitude XXL)
7. Tapicería desfundable
8. Reposapiés
9. Soporte para pantorrillas
10. Soportes de mesa
11. Ruedas con freno
12. Palanca del reposapiés
13. Accionador (Altitude-E)
14. Placa de identificación

Figura 1 *Piezas importantes Altitude, Altitude-E, Altitude XXL*

ES



1. Silla monocarcasa
2. Almohadilla para la cabeza
3. Cinturón de sujeción
4. Cojín del asiento
5. Palanca de freno
6. Reposapiés
7. Soporte para pantorrillas
8. Rueda direccional
9. Soportes de mesa
10. Rueda trasera
11. Palanca del reposapiés
12. Barra de empuje
13. Palanca de inclinación (Coraille, Coraille XXL)
14. Accionador (Coraille-E)
15. Placa de identificación

Figura 2 *Piezas importantes Coraille, Coraille-E, Coraille XXL*

2 Paquete de entrega

Los siguientes objetos forman parte de la entrega.

- Bastidor con ruedas y monocarcasa
- Cojín del asiento
- Reposapiés con almohadilla para pantorrillas y paleta monoblock o paletas independientes
- Almohadilla para la cabeza
- Cinturones para el cuerpo y la cadera
- Herramientas
- Manual de instrucciones
- Accesorio (si es aplicable)

ES

Antes de usar la silla, comprobar que todo viene incluido y que ninguna de las piezas esté dañada. Téngase en cuenta que la configuración básica puede variar en diferentes países de Europa. Consulte con su distribuidor especializado al respecto.

3 Montaje y ajustes

 **PRECAUCIÓN** Riesgo de lesiones o daños

- Be aware of the technical details and limits of intended use; see the user manual.
- Téngase siempre en cuenta los detalles técnicos y los límites de uso previsto; véase el manual de instrucciones.
- El producto debe montarlo, desmontarlo y ajustarlo un distribuidor especializado siguiendo las instrucciones contenidas en este manual.
- Sólo utilizar las piezas y herramientas descritas en este manual.
- Evitar que entren personas ajenas a la zona de trabajo.
- Colocar todas las piezas pequeñas en una caja o bolsa.
- Mientras se ajusta y utiliza la silla, asegurarse de que no se queden atrapados objetos o partes del cuerpo entre las piezas.
- Aplicar todos los frenos antes de su montaje, ajuste o uso.
- **Asegurarse de que todos los tornillos estén bien fijados antes de utilizar la silla.**

i Observaciones importantes

- Para más información, contactar con Vermeiren.

3.1 Herramientas

Para montar la silla, se necesitan las siguientes herramientas:

- Llave Allen n.º 5
- Llave fija no. 10 y 13
- Llave de estrella no. 10 y 13

3.2 Altura de asiento (no para versiones E)

La altura de asiento se puede modificar utilizando un cojín de asiento de diferente altura o ajustando la altura del chasis de asiento.

ES

La altura del chasis es ajustable en 3 posiciones en intervalos de 25 mm:

1. En la ubicación [A], afloje la conexión arandela – tuerca (3) del pistón de gas (2) y del soporte del mismo (6).
2. Doble un poco la tapicería del chasis del reposa brazos.
3. En la ubicación [B], abra la abrazadera y retire el pasador de fijación (4) del tubo del chasis.
4. Suba y baje la carcada hasta el siguiente orificio de ajuste en el chasis del reposa brazos (1). Inserte el pasador (4) a través de los tubos (5) y (1) y bloqueeo,
5. Repita el ajuste [B] en el otro lado de la carcasa.
6. Vuelva a montar el pistón de gas en el soporte (6) en su ubicación [A].
7. Asegúrese de que todas las conexiones estén firmemente aseguradas.

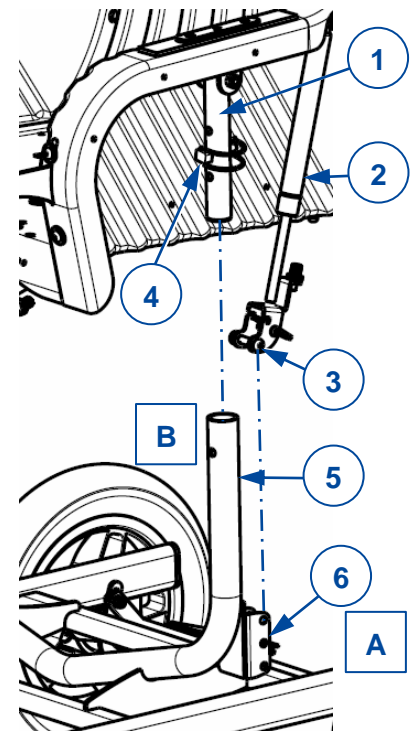
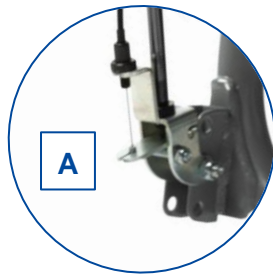

3.3 Freno tambor (sólo tipos Coraille)

Ambos frenos se pueden ajustar girando el tornillo de ajuste (7) en el interior de la rueda trasera hacia adentro / afuera.

Aprieta en la posición deseada con las dos tuercas.

Asegúrese de que ambos frenos estén ajustados por igual.

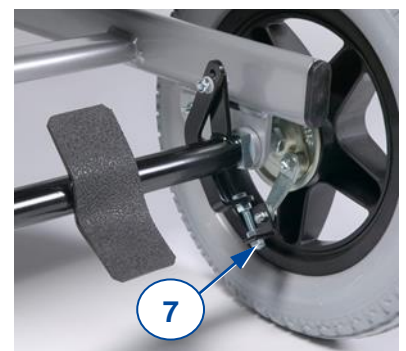

3.4 Mesa B12 (opcional, no para versiones XXL)

 PRECAUCIÓN Riesgo de lesiones

Antes de doblar la mesa a un lado, asegúrese de que el tablero de la mesa no golpee a personas u objetos.

Esta mesa plegable – con un corte de 30 mm para el abdomen (B12) – se puede montar en el soporte de fijación (9) en el lado derecho inferior del chasis de la silla. El (des)montaje de la silla es similar para los modelos Coraille y Altitude, excepto que el modelo Altitude tiene dos soportes de fijación para la mesa y el modelo Coraille sólo tiene uno.

1. Quite los dos pomos de fijación (10) de los soportes de fijación de la mesa del chasis.
2. Abra la mesa y coloque el tablero de la mesa sobre los reposa brazos.
3. Inserte el extremo del tubo de la mesa en la (s) fijación/es (9) en el chasis inferior..
4. Asegúrese que el gancho de soporte (8) de la mesa encaje en el soporte de la fijación frontal.
5. Asegure el extremo del tubo en la parte inferior del chasis con dos pomos de seguridad (10); utilice los tornillos largos en los soportes traseros.
6. Asegúrese que los pomos en forma de estrella estén bien fijados.

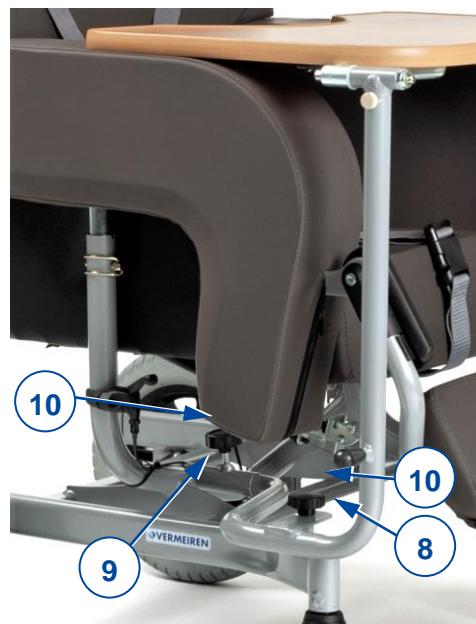

ES



Vermeiren GROUP
Vermeirenplein 1 / 15
2920 Kalmthout
BE

sitio web: www.vermeiren.com

Instrucciones destinadas a los distri-buidores especializados

El presente manual de instrucciones es parte integrante del producto y se debe adjuntar a todas las producto que se vendan.

Versión: B, 2023-07

Basic UDI: 5415174 122103Altitude GQ
5415174 122103Coraille CV
5415174 180999Altitude-E 2A
5415174 180999Coraille-E SW
5415174 122103CorailleXX ZK
5415174 122103AltitudeXX 8X

Todos los derechos reservados, incluidos los de la traducción.